

Hinweise zur Bestimmung des passenden Kurbelgetriebes

Bitte beachten Sie:

Kegelradgetriebe rechts und Kegelradgetriebe links beschreibt nicht unbedingt die konkrete Einbausituation.

- **Prüfen Sie zunächst, ob Sie einen rechtsrollenden oder einen linksrollenden Rolladen eingebaut haben.**
 - **Vorbaurolladen sind Linksroller (beim Bedienen läuft die konvexe, nach außen gewölbte Krümmung des Rolladens von Ihnen weg),**
 - **Aufsatzrolladen und Neubaurolladen sind Rechtsroller (beim Bedienen läuft die konvexe, nach außen gewölbte Krümmung des Rolladens zu Ihnen hin).**

- Die Einbausituationen im Einzelnen:

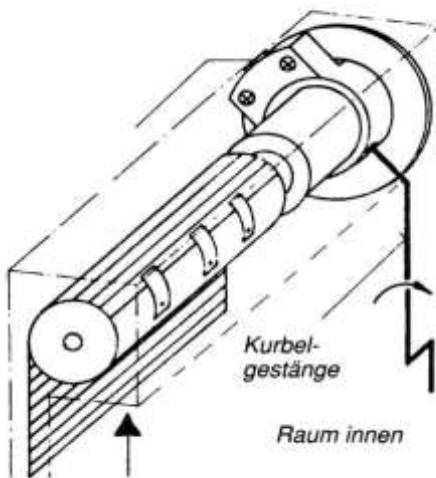

- **Rechtsroller:**
 - Neubaurolladen,
 - Rolladen im Sturzkasten,
 - Aufsatzrolladen.
- Kurbelgetriebe von Innen gesehen rechts:
- Sie benötigen ein Getriebe links.

- **Rechtsroller:**
 - Neubaurolladen,
 - Rolladen im Sturzkasten,
 - Aufsatzrolladen.
- Kurbelgetriebe von Innen gesehen links:
- Sie benötigen ein Getriebe rechts.

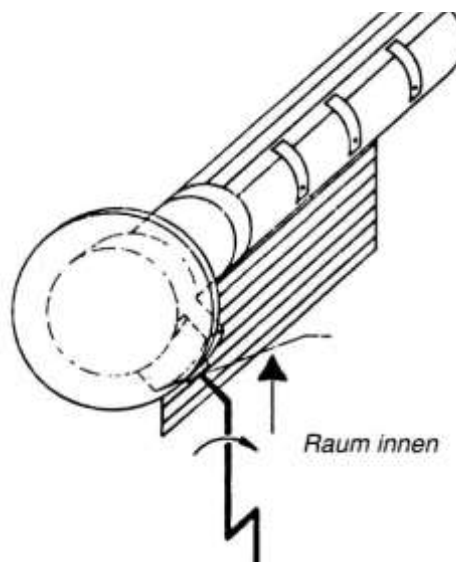

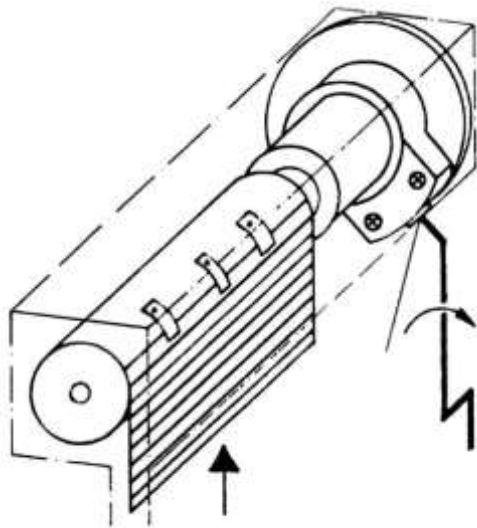

- **Linksroller:**
 - Vorbaurolladen.
- Kurbelgetriebe von Innen gesehen rechts:
- Sie benötigen ein Getriebe rechts.

Raum innen

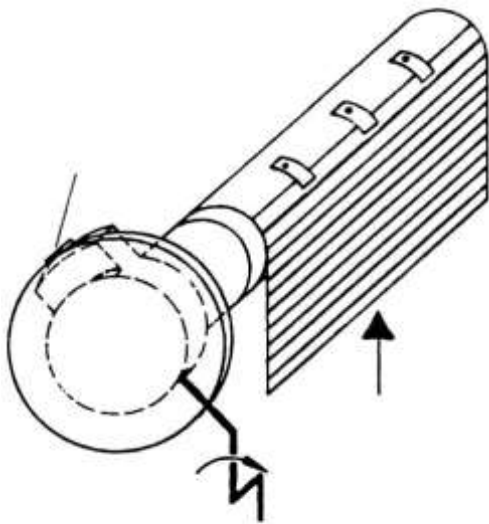

- **Linksroller:**
 - Vorbaurolladen.
- Kurbelgetriebe von Innen gesehen links:
- Sie benötigen ein Getriebe links.

Raum innen